

第72回 関東合唱コンクール

(第70回 全日本合唱コンクール関東支部大会)

出演案内

< 高等学校部門・中学校部門 >

静岡県会場

日時 平成29年9月30日(土) 高等学校部門 A・Bグループ
10月1日(日) 中学校部門 混声・同声

会場 アクトシティ浜松大ホール

主催 全日本合唱連盟関東支部・朝日新聞社
後援 静岡県・静岡県教育委員会・浜松市・浜松市教育委員会
公益財団法人浜松市文化振興財団
主管 静岡県合唱連盟

大会日程（概略）

9月30日（土）高等学校部門		
部 門	高等学校部門 Aグループ	高等学校部門 Bグループ
開 始	9：30（開会式）	15：10（演奏開始）
演 奏	22団体 9：35～14：29 （途中休憩2回） 完全入替～15：10	22団体 15：10～19：34 （途中休憩2回）
審 査	19：34～20：15	
成績発表 表彰	20：15～21：00	

10月1日（日）中学校部門		
部 門	中学校部門 混声	中学校部門 同声
開 始	9：30（開会式）	12：50（演奏開始）
演 奏	14団体 9：35～11：53 （途中休憩1回）	27団体 12：50～17：19 （途中休憩2回）
審 査	17：19～18：00	
成績発表 表彰	18：00～18：45	

審査員 雨森文也・北原幸男・清水敬一・鈴木茂明・山脇卓也（以上5名）

(1) 会場へのアクセス

- ◆ 会場は「アクトシティ浜松」です。
別紙「アクトシティ浜松案内図」をご参照ください。
 - ◆ 電車で来場される団体：JR 浜松駅より 徒歩5～10分程度
 - ◆ バスで来場される団体
 - ① 乗降について
アクトシティ浜松搬入口側（線路側）で乗降できます。
詳細は添付のバス乗降場所をご参照ください。
長時間の駐車はできませんので、乗降後はバスをすみやかに移動させてください。
 - ② 駐車について
浜松市内に有料駐車場がありますのでご希望の団体はご利用ください。
ご利用を希望される団体は下記駐車場のホームページをご覧ください。
台数には限りがありますので早めの予約をお勧めします。
「ハーモニア新町観光バス駐車場」(TEL.053-413-2020)
- 【別紙1】「団体行動票」に記入の上、9月22日(金)までに静岡県合唱連盟事務局にご送付ください。必要に応じてバスの降車・乗車の時間調整等をいたします。
- ◆ 自家用車での来場：JR 浜松駅付近の有料駐車場をご利用ください。

(2) 到着から解散までの流れ

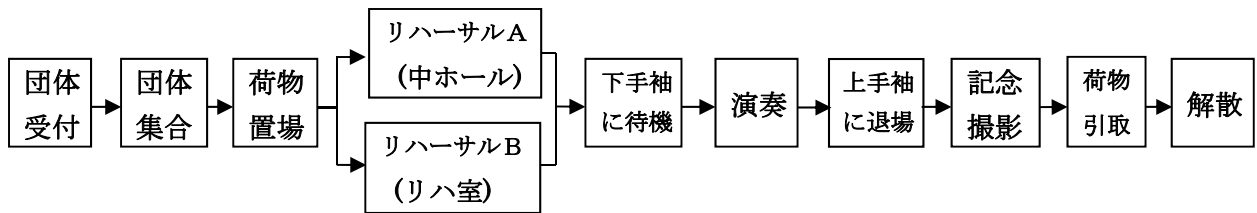

- ◆ 着替えは集合前に済ませておいてください。生徒の更衣室利用については【別紙1】にご記入ください。(集合から解散までの動線の中に更衣時間は用意されていません)
- ◆ 貴重品は本部では預かりません。各校で責任をもって管理してください。
- ◆ カバン等の所持品・着替えた衣装等はホール内の客席には置かないでください。
- ◆ リハーサル・本番中の荷物は荷物置場へ誘導しますので、団体毎にまとめて置いてください。
- ◆ 団体集合から解散までの所要時間は80～90分です。
- ◆ 団体集合から解散まで、係の指示に従ってください。勝手な行動はご遠慮ください。
- ◆ 舞台袖前待機場所に給水所を設けますのでご利用ください。荷物置場より先は、ペットボトル等の持ち込みはご遠慮ください。

(3) 受付 (別紙「進行予定表」参照)

- ◆ 受付は、指定された団体集合時刻の10分前までに済ませてください。
- ◆ 中ホールエントランス「出演団体受付」にて代表者の方のみが受付をしてください。その際以下の事項を確認いたしますのであらかじめご用意ください。
 - * 参加人数の確認(増減があればその手続き)
 - * 参加証の提示確認(参加者全員が各自持参)
 - * プログラムやその他の配布物の受領

* 団体集合時刻の確認

- ◆ 出演者が増加した場合には追加参加料を納めていただきます。なお、出演者が減少した場合の返金はできません。

(4) 着替え・および所持品について

- ◆ 更衣が必要な場合、更衣室へは係の者をご案内いたします。受付で申し出てください。

男性指揮者／伴奏者	女性指揮者／伴奏者	団 員
中ホール楽屋 6	中ホール楽屋 7	男子：中ホール楽屋 2 (地下 2 階) 女子：中ホール楽屋 1 (地下 2 階)

- ◆ 更衣室は更衣専用であり、荷物置場ではありません。置かれたままの荷物等の管理はいたしかねます。荷物・衣装等は誘導係の案内で指定された場所へ持って行ってください。

(5) 団体集合

- ◆ 集合場所は中ホールエントランス「団体集合」場所です。
- ◆ 指定された集合時刻までに、荷物を持ち、出演できる服装で全員揃って集合してください。
- ◆ 集合時刻は別紙「進行予定表」でご確認ください。指定された時刻に集合しない場合は、棄権とみなされる場合があります。
- ◆ 出演者は参加証を常に携帯してください。
- ◆ 「団体集合」場所からは誘導係がプラカードを持ってご案内いたします。

(6) 荷物置場（クローク）

- ◆ リハーサル前に荷物置場にご案内致します。団体毎にまとめて置いてください。貴重品の管理は、コインロッカーを使用する等、各自でお願いいたします。
- ◆ 演奏・写真撮影終了後、荷物置場までご案内致します。各自の荷物を引き取ってください。

(7) リハーサル

- ◆ リハーサル会場への誘導・退出は誘導係のご案内いたします。係員の指示に従ってください。
- ◆ リハーサル会場は2つ用意してあります。どちらの会場でリハーサルを行うかは静岡県合唱連盟にお任せください。
- ◆ リハーサル会場には譜面台およびピアノ1台を用意します。
- ◆ リハーサル時間は入室し始めてから終了まで、高等学校部門は19分、中学校部門は15分です。終了1分前に予告し、終了時刻で打ち切らせていただきます。

(8) 演奏

- ◆ 【別紙2】「ステージ準備票およびアナウンスカード」に必要事項を記入の上、9月22日(金)必着で静岡県合唱連盟事務局へお送りください。
- ◆ 山台の形状、幅、高さは別紙「コンクール舞台平面図」のとおりです。
- ◆ 指揮台の高さは15cmあるいは30cmを選択頂けます。
- ◆ ピアノ(442Hz)1台を舞台中央固定で用意いたします。譜めくり担当が必要な場合は各団体でご用意ください。
- ◆ ピアノ以外の楽器は用意できません。必要な場合は各団体でご用意ください。

ピアノ以外の楽器使用の場合は、必ず事前に関東支部事務局までお知らせください。

ピアノ以外の楽器の搬入、保管、搬出は、各団体で責任をもって行ってください。

- ◆ ステージ進行の時刻は状況により変動することもありますので、あらかじめご了承ください。

*ステージ入退場についてのお願い

ステージ進行につきましては、例年進行の遅延が生じておりますことから出演団体のステージ入退場の際に以下の対応を実施いたします。詳細な打合せは当日の舞台袖前待機場所にて行いますので、係員の指示に従ってご対応ください。ご理解とご協力の程よろしくお願い申し上げます。

- ✓ ステージ入退場は、下手入場、上手退場とする
- ✓ 4列～5列一斉に入退場することとし、5列以下の団体は1回で、6列以上はできるだけ2回で入退場する
- ✓ ピアニストは団員の先頭と一緒に入場し、椅子の調整をしてその場で指揮者の入場を待つ
- ✓ 2回で入退場する際には、客席に向かって後方の列から入場し、前方の列から退場する
- ✓ 入場時と退場時は同じ列数で移動する
- ✓ 2回で入場する際の列数は、前の演奏団体の退場状況に留意して当日の舞台袖前待機場所にて決定する
- ✓ 進行状況によっては、前の演奏団体の前方の列が退場し始めると同時に入場する
- ✓ 上記に記載されていないことについては、係員の指示に従って対応する

(9) 写真撮影・録音・録画等

- ◆ ホール内での録音・録画・撮影等は主催者が許可した業者（報道関係者を含む）が行います。
- ◆ 肖像権及び音楽著作権に係わる法律の規定により、主催者が許可した業者以外による録音・録画・撮影等、いっさいの行為は禁止とさせていただきます。
- ◆ 出演団体におかれましては、会場内にカメラ・ビデオ・携帯電話・スマートフォン等を持ち込んで録音・録画等を行わないよう事前に保護者等出演関係者にも周知徹底していただくようお願いいたします。係が会場内にて点検させていただく場合もありますのでご了承ください。
- ◆ 業者による録音・録画については【別紙3】「個人情報・肖像権・著作権についての承諾書」で承諾された範囲内で行ないます。9月22日（金）までに静岡県合唱連盟事務局へご提出ください。
- ◆ 後日、許可したそれぞれの業者からの申込受付の連絡があります。

(10) 表彰式

- ◆ 審査終了後直ちに表彰式を行ないます。各団体1名は表彰式開始予定時刻の10分前にはステージ下手袖に集合してください。尚、当日の進行状況により予定時刻が変わる可能性がありますので、集合時間は場内アナウンスいたします。
- ◆ 金・銀・銅いずれかの賞状及び楯が全団体に授与され、高等学校部門・中学校部門それぞれ各1団体に関東支部長賞が贈られます。全日本理事長賞は10月15日（日）に新潟県で行われる大学職場一般部門が終わってからの発表になります。
- ◆ 表彰式時においては、ホール客席内への入場は出演者のみとさせていただきます。一般入場者についてはホール客席内への入場を制限させていただきますので、保護者等関係者にご理

解をいただきますようお願い申し上げます。

- ◆ 表彰式で講評用紙および審査結果をお渡しいたします。

(11) 昼食および夕食会場

- ◆ 名鉄観光に申し込んだ弁当引き渡し場所は、昼食はホールに隣接する『コンgresセンター』4階、夕食は中ホールエントランスです。
- ◆ 昼食会場は「『コンgresセンター』43会議室・44会議室」を11時から14時までご利用できます。天気の良い時は隣接している公園を利用されるのも良いと思います。昼食会場の座席数は144席です。お互いに譲り合ってください。
- ◆ 夕食会場は、「中ホールリハーサル室（地下2階）」を出演団体のリハーサル終了後から表彰式開始時まで開放いたしますのでご利用ください。ホワイエならびにホール客席での飲食は禁止されておりますのでご注意ください。
- ◆ 名鉄観光以外の業者に注文した弁当や外部から持ち込んだ弁当の空容器・残ゴミ等は、各団体が責任をもって保持・管理いただき、必ず当日に持ち帰るようお願いいたします。

(12) その他

- ◆ 審査員席付近には立ち入りをご遠慮ください。
- ◆ 携帯電話・スマートフォン・アラーム付時計等の電源はあらかじめお切りください。（ご来場予定のご家族・関係者にもお伝えください。）
- ◆ 演奏中は静かに願います。
- ◆ 客席内での飲食は禁止です。
- ◆ 演奏中の客席内外への出入り・移動は禁止です。
- ◆ 会場周辺及び周辺での声出しはっさい禁止します。
- ◆ 傷害保険に加入しています。けが・体調不良の時は、必ず「受付」までご連絡ください。救護室に看護師が常駐しています。
- ◆ 高等学校部門の入場券は「編成区分券」（高校A・高校B）と「1日券」、中学校部門の入場券は「1日券」のみを業者委託にて販売いたします。詳細は開催要項をご参照ください。
- ◆ 9月30日の高等学校部門については、「Aグループ」が終了後、「1日券」をお持ちの方も含め、一旦すべての方に大ホールの外に退出いただき、整列ののち再度ご入場いただきます。（完全入替制です。）

ご了承の程よろしくようお願い申し上げます。また、関係者にも周知されますようお願い申し上げます。

尚、10月1日の中学校部門については、入替は実施いたしません。

- ◆ 大会の演奏時間帯に客席に余裕がなくなった場合には、一般入場者を優先し、出演者の入場については制限をする場合がありますのでご協力ください。
- ◆ 車いす等で参加する出演者がいる場合は、誘導の際配慮するため、事前に静岡県合唱連盟事務局へご連絡ください。

《 提出物等 》

	提出物	提出期限	提出方法 提出先
1	審査用楽譜 5 部	9 月 2 2 日 (金) 必 着	送付 静岡県合唱連盟 (送付先参照)
2	【別紙 1】団体行動票		
3	【別紙 2】ステージ準備票およびアナウンスカード		
4	【別紙 3】個人情報・肖像権・著作権についての承諾書		

- ◆ 審査用楽譜には 1 冊ごとに、表紙に出演順・団体名を明記し、演奏曲の最初のページに演奏の順番を記した付箋を貼付してください。
- ◆ 委嘱作品には 1 冊ごとに「承諾書」を添付してください。
- ◆ 審査用楽譜は演奏終了後、順次返却いたしますので、必ず受付に取りに来てください。

【連絡先】

全日本合唱連盟関東支部事務局 Tel 03-6264-2372 Fax 03-6264-2391
(月・木 11:00～17:00) 〒104-8011 東京都中央区築地 5-3-2 朝日新聞東京本社内

静岡県合唱連盟事務局 Tel 070-5448-9215 Fax 054-622-1585
〒421-0201 静岡県焼津市上小杉 670-2
E-mail : event@shizuoka-jca.com
できるだけ、E-mail でのお問い合わせをお願いいたします

当日緊急連絡先

関東支部事務局長 携帯 080-3250-0147 (新祖(しんそ) 章)
静岡県合唱連盟事務局長 携帯 080-2110-2230 / 070-5448-9215 (真栄田(まえた) 篤)

【提出物送付先】

静岡県合唱連盟事務局 〒420-0913 静岡市葵区瀬名川 1-12-35
小林由夫 宛

【別紙1】

第72回関東合唱コンクール（高等学校・中学校）

【団体行動票】

提出期限 2017年 9月22日（金）必着

- ◎ アクトシティ浜松に、貸切バスの留め置きはできません。
貸切バスで来場される場合は、各団体で駐車場を手配してください。
- ◎ 当日は、アクトシティ浜松南側道路でバスの乗降を行っていただきますが、スペースが狭いため、混雑が予想されます。
- ◎ 出演当日の会場到着時刻・会場出発時刻をご記入ください。
- ◎ 出演される生徒さんの更衣室利用の有無についてご記入ください。

部 門	高等学校（A・B）		中学校（混声・同声）		
出演順					
団体名					
連絡者氏名					
住所・電話	〒		TEL		
緊急連絡先 (携帯電話)					
交通手段	JR		バス		その他
バス会社名				連絡先(会社電話番号)	
会場到着	月 日		:	頃	
会場出発	月 日		:	頃	
生徒の 更衣室使用	使用する			使用しない	
宿泊先	宿泊ホテル名称	9/29(金)	9/30(土)	10/1(日)	合計
静岡県内に宿 泊する場合は 記入ください		人	人	人	人
		人	人	人	人
		人	人	人	人

【別紙2】

第72回関東合唱コンクール（高等学校・中学校）
【ステージ準備票 および アナウンスカード】

提出期限 2017年 9月22日（金）必着

【ステージ準備票】

該当部分に○印や_____部分に記入をして下さい。

出演順	高等学校部門（ Aグループ ・ Bグループ ） 中学校部門（ 混声・同声 ） No. _____ [_____] 県
-----	---

ふりがな 団体名	
-------------	--

ピアノ	要	不要	音取りのみに使用（鍵盤のふたのみ開けます）		
ピアノのふた	全開	半開	小開	閉	
譜めくり椅子	要	不要			
指揮台	要	不要	高さ 15 cm	高さ 30cm	
譜面台	要	不要			

その他要望事項（ピアノ以外の楽器使用の場合は楽器名を記入のこと）

【※ピアノ以外の楽器の搬入、保管、搬出は、各団体で責任をもって行ってください】

.....
【アナウンスカード】

第72回関東合唱コンクール（高等学校・中学校）

出演順	高等学校部門（ Aグループ ・ Bグループ ） 中学校部門（ 混声・同声 ） No. _____ [_____] 県
ふりがな 団体名	
ふりがな 指揮者	
ふりがな 伴奏者	※ピアノ以外の楽器を使用する場合は、楽器名も含めて記入のこと

.....

【別紙3】 個人情報・肖像権・著作権についての承諾書

提出期限 2017年 9月22日(金) 必着

「第72回関東合唱コンクール」に出場いただくにあたり、個人情報および肖像権について下記のとおり承諾いただきたくお願い申し上げます。内容を確認いただき期日までに提出をお願いいたします。

1. 個人情報について

「第72回関東合唱コンクール」(以下、本大会と記す)への出場にあたり、提出いただく個人情報は全日本合唱連盟関東支部・静岡県合唱連盟が本大会の運営のために使用するもので、他の用途に使用することはありません。

2. 出演者個人および団体の著作権・肖像権について

本大会に出演するにあたり、大会中に主催者の許可した業者が出演者の演奏発表等の写真を撮影したり、録音・録画をしたりする場合があります。撮影・録音・録画されたものは下記の内容において使用され、明記のない用途には一切使用いたしません。

- (1) 全日本合唱連盟他主催団体および後援団体への事業報告書への使用。
- (2) 本大会を広報するための制作物への使用。
(リーフレット・ホームページへの掲載)
- (3) 報道機関各社での記事、写真および映像掲載としての使用
(新聞・テレビ等における記事、写真や映像記事としての掲載及び放送用への使用)
- (4) 全日本合唱連盟関東支部および静岡県合唱連盟が認めた写真撮影業者および録音・録画業者が、一部出演団体等への販売を目的とした使用。
- (5) 全日本合唱連盟関東支部および静岡県合唱連盟が記録を目的とした使用。

上記の案件について、下記に必要事項をご記入いただき、9月22日(金)までに静岡県合唱連盟事務局必着でご提出いただくよう、お願いいたします。

.....

承諾回答 (該当する【 】に○印をお付けください)
【 】 全案件について承諾する。
【 】 全案件について承諾しない。
【 】 一部案件については承諾しない。
(承諾いただけない案件番号 _____)

平成29年 月 日 記入

団体名 _____

代表者名 _____

ステージ概略図

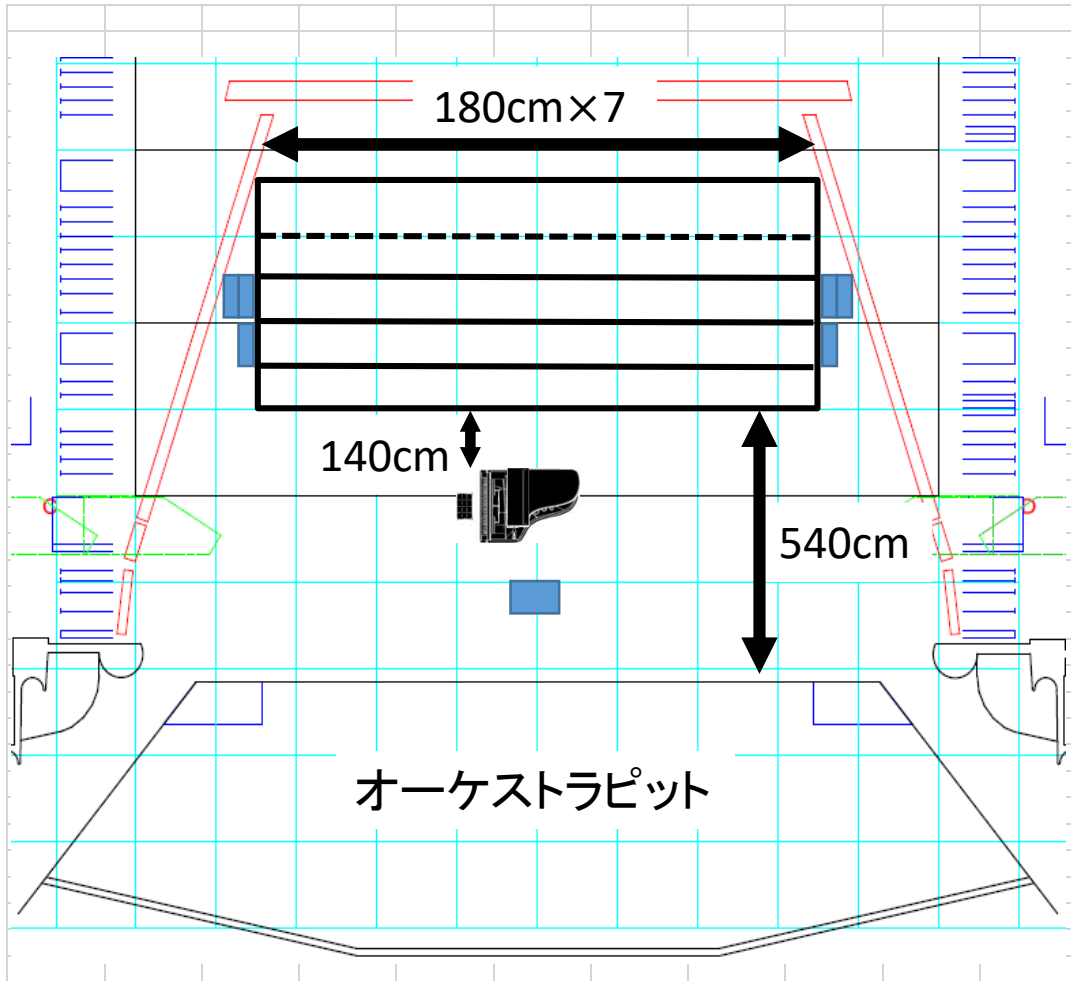

ステージ山台は、一段の高さを21cmとし、横7間（180cm×7）を4段に組みます。
奥行きは、1段目・2段目・3段目は90cm、4段目は210cm、床面を含めて5列の使用が出来ます。
2段目・3段目には上手側・下手側とも階段を設置いたします。

アクトシティ浜松地下1階

JR浜松駅

バス昇降場所より

螺旋階段

昼食会場へ

中ホール
出演団体受付

楽屋7
楽屋6

地下1F

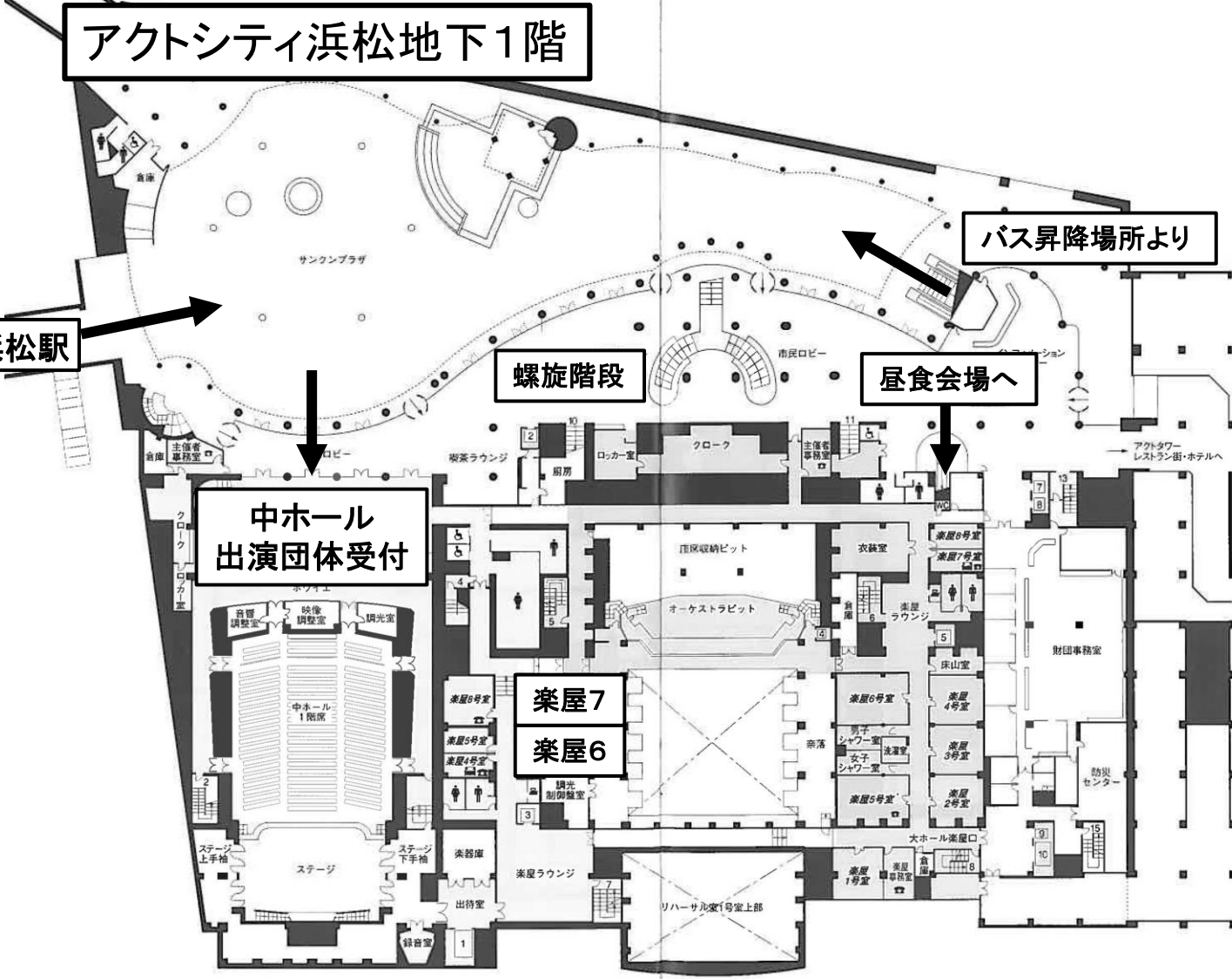

アクトシティ浜松1階

